

corrateg
PASSION OF CYCLING

ORIGINÁLNÍ UŽIVATELSKÝ NÁVOD – CZ

EPAC (Pedelec)

ÚVOD

Vážení zákazníci,
vážíme si, že jste si vybrali náš produkt. Děkujeme Vám za zakoupení elektrokola Corratec!

Pro správné používání elektrokola Corratec si před jeho použitím důkladně přečtěte informace o Vašem výrobku. Pomocí popisu Vás v následujícím textu informujeme o všech podrobnostech (včetně instalace elektrokola, nastavení a běžného používání displeje) souvisejících s používáním elektrokola. Tento návod Vám také pomůže vyřešit případné nejasnosti a poruchy.

Společnost IKO Sportartikel Handels GmbH Vám přeje mnoho příjemných a bezpečných kilometrů na novém elektrokole.

OBSAH:

- 1. ÚVOD**
 - 2. CO JE ELEKTROKOLO**
 - 3. ČÁSTI ELEKTROKOLA**
 - 4. DŮLEŽITÉ INFORMACE - PŘED TÍM NEŽ PŮJDETE JEZDIT**
 - 5. ELEKTROKOLA - ELEKTRICKÁ ČÁST**
 - 6. ÚDRŽBA ELEKTROKOLA – MECHANICKÁ ČÁST**
 - 7. PŘEPRAVA, SKLADOVÁNÍ A LIKVIDACE**
 - 8. ZÁRUKA ELEKTROKOLA**
 - 9. PROHLÁŠENÍ O ZHODĚ**
 - 10. ZÁRUČNÍ LIST**
-

2. CO JE ELEKTROKOLO?

Je to klasické kolo, jak jej známe, který je vybaven elektromotorem. Naše elektrokola jsou vybavena středovým motorem. Elektromotor může mít výkon nepřesahující 250 W. Maximální rychlost asistence je omezena na 25 km / h. (Při překročení této rychlosti se motor vypne a zapne se ihned, jak rychlost klesne pod tuto hranici). Dále je elektrokolo vybaven baterií, která může být umístěna v rámu nebo na nosiči.

Nejdůležitějším kritériem baterie je napětí a kapacita. Čím vyšší hodnoty, tím se zvyšuje dojezdová vzdálenost kola. V současné době jsou nejpoužívanější baterie lithium iontové (Li-ion). Výhoda těchto baterií je především v hmotnosti a dlouhé životnosti. Při bateriích je důležité dodržovat pravidelné dobíjení, kterým se prodlužuje jejich životnost. Komunikaci mezi jednotlivými elektrickými komponentami zajišťuje řídicí jednotka, která vyhodnocuje údaje z jednotlivých senzorů, podle kterých řídí výkon elektromotoru.

Obsluha motoru je zajištěna ovládacím panelem, na kterém naleznete informace o stavu baterie, stupni asistence, zbylém dojezdu. U většiny displejů je samozřejmostí údaj o čase, rychlosti a ujeté vzdálenosti.

Funkce motoru je aktivována šlapáním do pedálů, což je snímáno senzorem umístěným ve středu kola. Na elektrokole musíte stále šlapat do pedálů, motor vám pouze pomáhá. Snímač šlapání má na starosti informovat řídicí jednotku, zda jezdec začal nebo přestal tlačit do pedálů a informuje o frekvenci šlapání. O tuto funkci se stará magnetický pas senzor nebo torzní snímač.

Magnetický pas senzor je základní snímač, který pracuje na magnetickém principu. Tento senzor je instalován na středové ose a kontroluje frekvenci šlapání. Aktivace snímače šlapání dozadu je nemožná z důvodu rozfázování magnetů.

Torzní snímače jsou využívány na dražších sportovních kolech, protože jsou dražší. Oproti magnetickým snímačem informují jako o frekvenci šlapání, tak i o síle, která je na pedál vyvíjena. Torzní snímač je ideální pro jízdu v terénu, kde dochází k častým změnám frekvence pedálování. Pokud potřebujeme šlapat větší silou, motor nám pomůže větším výkonem. Naopak při jízdě z kopce, kdy dojde k menšímu tlaku na pedál, je funkce motoru omezena a dochází tak k úspoře energie v bateriích.

Elektrokolo můžete uvést do pohybu také pomocí ovládacího tlačítka Walk Asistance Asistent chůze - avšak pouze do maximální povolené rychlosti, tedy 6km / h.

Na elektrokolo, ktorý svými vlastnosťami odpovedá evropskej norme EN 15194-1, sa z hľadiska zákona o prevozu na pozemných komunikáciách pohliží ako na bežné kolo. Tzn., že môžete jezdiť na cyklostezkách, nepotrebuje vodičské oprávnenie a prilba je povinná iba do veku 18 rokov a v mestách. Doporučujeme však používať cyklistickú prilbu všetkým užívateľom bez rozdielu veku a miesta jazdy.

3. ČÁSTI ELEKTROKOLA



Poznámka: Ilustrácia a popis slouží iba na vysvetlenie pojmov používaných v tomto návode. Vaše elektrokolo nemusí obsahovať všetky uvedené časti.



DULEŽITÉ INFORMACE – PŘED TÍM NEŽ POJEDETE NA KOLE

PRAVIDLÁ BEZPEČNÉ JÍZDY

Všetchni cyklisté se musí řídit základními pravidly bezpečné jízdy na pozemních komunikacích stanovenými obecně závaznými právními předpisy. Určitá pravidla platí i pro jízdu v terénu.

Vždy noste cyklistickou prilbu!

Oblečení: Správné cyklistické oblečení může zlepšit zážitek z jízdy.

Speciální funkční cyklistické oblečení může také zvýšit vaši bezpečnost - výrazné barvy a reflexní materiály zlepší vaši viditelnost. Velmi praktické jsou cyklistické rukavice. Dejte si pozor na nošení volného oblečení, zejména nohavice se snadno namotají do řetězu.

Pravidla pro jízdu na veřejných komunikacích:

Základním pravidlem je chovat se stejně jako při řízení motorového vozidla. Cyklista je plnohodnotným účastníkem silničního provozu.

Noční jízda: Jestliže budete jezdit v noci, je bezpodmínečně nutné vaše kolo vybavit osvětlením, pokud jej neobsahuje již v základu. Důležitým doplňkem noční jízdy je oblečení z reflexních materiálů.

Jízda za špatného počasí: Jízdní kola pro jízdu za snížené viditelnosti musí být dovybavena zařízením pro světelnou signalizaci a osvětlením dle platné vyhlášky.

Tekutiny: Na výletech a delších cestách byste nikdy neměli zapomínat na cyklistickou láhev (bidon) s pitím (lze z ní narozdíl od běžných lahví se šroubovacím uzávěrem pohodlně pít i za jízdy), protože tělo musí být v průběhu výkonu doplňováno potřebnými tekutinami.

MECHANICKÉ NASTAVENÍ ELEKTROKOLA



UPOZORNĚNÍ:

Před jakoukoli činností na elektrokole z něj nejprve vyjměte baterii.

KONTROLA PŘED JÍZDOU

Doba životnosti rámu nebo komponentu je ovlivněna konstrukcí a použitým materiálem, stejně jako údržbou a intenzitou používání. Pravidelné kontroly u kvalifikovaného odborníka by se měly stát samozřejmostí. Tímto způsobem lze včas předejít mnoha technickým problémům. Následky mohou být v mnoha případech katastrofální. Vy jste zodpovědní za kontrolu elektrokola před každou jízdou.

Elektrokolo může být využíváno jako klasický kolo bez asistence elektromotoru. Během jízdy bez asistence (tzn. Přípomoc 0) každý elektrokolo klade jistý odpor, který způsobuje převodovka v motoru.

Před první jízdou zkontrolujte:

- Správnou velikost elektrokola: nevhodně zvolená velikost rámu může mít vliv na ovladatelnost kola
- Nastavení výšky sedadla: správná výška sedáku má vliv na pohodlnou jízdu a ovladatelnost kola. Poloha sedla na sedlové trubce je určena stupnicí na ližinách sedla, je tam uvedeno maximální oddálení a přiblížení k řídítkům!
- Správná výška představce a řídítek.



Upozornění: *Na sedlové trubce je vyznačena maximální přípustná výška pro její vytažení. Nikdy nenastavujte sedlovou trubku nad tuto výšku! Zabráníte tím poškození rámu nebo sedlové trubky a případnému úrazu.*

Pravidelná kontrola:

Před každou jízdou pravidelně zkontrolujte stav vašeho elektrokola. Tímto způsobem se dá včas předejít mnoha technickým problémům. Následky nepravidelné technické kontroly mohou být v mnoha případech katastrofální. Životnost rámu a komponentů je ovlivněna konstrukcí a použitými materiály stejně jako údržbou a intenzitou používání. Samozřejmostí by se měly stát pravidelné kontroly u kvalifikovaných odborníků. Zvedněte kolo do výšky 5-10 cm nad zem a pusťte ho. Tím se ujistíte, zda je vše dostatečně dotaženo. Následně proveďte vizuální a hmatovou kontrolu celého elektrokola. Především správné dotažení všech šroubů, matic, středového složení, pedálů atd.

Kola a pneumatiky: Zkontrolujte, že jsou pneumatiky správně nafoukané. Jízda na podhuštěné nebo naopak přehuštěné pneumatice může vést ke špatné ovladatelnosti kola. Doporučujeme dodržování maximální a minimální hodnoty tlaku, která je uvedena výrobcem na pneumatice. Zkontrolujte opotřebení a správný tvar pneumatik. Pokud se objeví na pneumatikách boule nebo trhliny, je nutné pneumatiky před použitím vyměnit. Následně proveďte kontrolu roztočením kol, zda jsou kola správně vycentrované, nejsou povoleny dráty ve výpletu případně či dráty nechybí. Ujistěte se, že je přední i zadní kolo pořádně zajištěno (obr. 1) Pokud jde o kolo s pevnou osou, uisite se, že je osa nasazena ve správném směru (na předním kole).

Brzdy: Proveďte kontrolu funkčnosti brzd. Stiskněte obě brzdové páky a tlačte kolo dopředu. Jsou brzdové destičky v plném kontaktu s kotoučem, aniž by se páčky dotýkaly řídítek? Pokud ne, je nutné brzdy nastavit (odvzdušnit). Zkontrolujte, zda nejsou brzdové destičky opotřebované. Brzdové destičky a kotouče se používáním opotřebovávají, proto je potřeba brzdy pravidelně servisovat a opotřebované součástky včas vyměnit.

Řazení a řetěz: Řetěz vyžaduje pravidelnou údržbu, která prodlouží její životnost. Před naolejováním je vhodné řetěz i pastorky nejdříve očistit. Mazání řetězu proveďte k tomu určenými výrobky. Používáním řetězu dochází k jejímu natahování. Výdrž řetězu je velmi individuální a odvíjí se od kvality řetězu, ujetých kilometrů, stylu jízdy a terénu, na kterém jezdíte. Pravidelná výměna je nutná. Stav řetězu je možné kontrolovat pomocí speciálního měřítka. Natažená nebo poškozená řetěz může zničit převodníky a pastorky. Při řazení dochází k opotřebení a natažení řadicího lanka. Řazení je nutné pravidelně servisovat, aby správně přehazovali. Jemné korekce se dají docílit povolením nebo utažením matice bowdenu řadicí páky.

Vidlice: Při kole Corratec se můžete setkat s různými druhy a typy vidlic.



UPOZORNĚNÍ: Nikdy byste neměli zamknout vidlici při jízdě v terénu nebo při skákání. může dojít k poškození vidlice při stlačení pod velkou zátěží. Toto může mít také za následek nehodu a zranění.

5. ÚDRŽBA ELEKTROKOLA - ELEKTRICKÁ ČÁST

VYJMUTÍ BATERIE Z ELEKTROKOLA



UPOZORNĚNÍ:

Před demontáží baterie VŽDY vypněte systém elektrokola ovladačem na řídítkách.

VYJMUTÍ BATERIE u pohonu BOSCH – viz. Originální návod.

Baterie s krytem umístěná zdola rámové trubky

Pro vyjmutí baterie z rámu elektrokola postupujte dle následujících instrukcí:

1. Vložte klíč do zámku a otočením povyskočí baterie.
2. Otočením pojistky se uvolní baterie úplně. Pozor nutno baterii přidršet, jinak baterie vypadne z rámu.
3. Při montáži se jen baterie zaklapne a klíčem zamkne.

NABÍJENÍ BATERIE

NABÍJENÍ BATERIE u pohonu BOSCH - viz Originální návod.

Li-ion baterie mají velmi nízké samočinné vybíjení. Od prvního nabití, je potřeba baterii udržovat stále v jejím pracovním cyklu (vybíjení/nabíjení), takže i když elektrokolo například v zimním období nepoužíváte, je potřeba baterii minimálně jednou za 4 týdny dobít.

Doporučujeme na začátku užívání provést jeden plný nabíjecí cyklus (vybití/nabití). Následně je možné dobíjet baterii kdykoliv.

Baterie je plně nabitá, pokud svítí všechny kontrolky na stupnici znázorňující nabití baterie. Stupnice ovladače na řídicích je pouze orientační znázornění stavu nabití baterie. K přesnějšímu stavu nabití slouží indikátor na baterii. Pokud svítí / bliká poslední kontrolka, je nutné baterii dobít.

Pokud je nabití baterie nízké, motor přestane mít hladký chod a může běžet přerušovaně (trhaně). V tomto případě je nutné vypnout systém elektropohonu. Poté pokračujte v jízdě bez motorové asistence a zajistěte dobití baterie. Jakmile baterii dobijete, můžete opět využít elektropohon.

Bezpečnostní pokyny pro baterii

- Nezkratujte kladný a záporný kontakt baterie (např. drátem).
- Nikdy se nepokoušejte nabít poškozenou baterii.
- Nesprávné použití baterie může vést k přehřátí, výbuchu nebo samozápalu a způsobit těžká poranění.
- K nabíjení baterie používejte pouze námi dodanou nabíječku, případně nabíječku shodných parametrů.
- Při přepravě nebo skladování musí být baterie vhodně zabalena a chráněna před zkratem mezi kontakty.
- Rozsah přípustných teplot pro nabíjení baterie: 0° až 45 °C, a pro vybíjení: -20° až 45 °C.
- Povolená relativní vlhkost v provozním stavu baterie: menší než 80%. Baterii chraňte před vodou a vlhkostí. Baterii neponořujte do vody.
- Udržujte baterie mimo dosah dětí.
- Baterii nepropichujte, nerozbíjejte a chraňte ji před jiným mechanickým poškozením.
- Baterii nerozebírejte a nic na ní neměňte. Baterie je vybavena různými bezpečnostními zařízeními. Při poškození jednoho z těchto bezpečnostních zařízení může dojít k přehřátí, výbuchu nebo samozápalu akumulátorové baterie.
- Baterii nepokládejte do blízkosti otevřeného ohně, kamen a jiných zdrojů tepla. Baterii chraňte před přímým slunečním zářením a při pěkném počasí ji nenechávejte ani nepoužívejte v autě.
- Pokud není baterie delší dobu používána, je třeba ji vyjmout z kola a uskladnit.
- Baterii nabíjejte při pokojové teplotě. Jinak se může baterie vážně poškodit nebo se může snížit její životnost. Baterii nenabíjejte v blízkosti kyselin a lehce zápalných materiálů.
- Baterie a nabíječka se během procesu nabíjení zahřívají. Toto je normální a nepovažuje se za závadu.
- Pokud se při nabíjení/vybíjení objeví nezvyklý zápach, přehřátí, změny barvy nebo tvaru, nebo jiné abnormality, ihned přerušete používání akumulátorové baterie.
- Při nesprávném použití může z baterie vytéct kapalina, případně unikát výpary. Zabraňte kontaktu s unikající kapalinou. Při náhodném kontaktu opláchněte místo vodou. Pokud se kapalina dostane do očí, po výplachu očí vyhledejte lékaře. Vytékající kapalina může způsobit podráždění pokožky nebo popáleniny, výpary mohou dráždit dýchací cesty. Zajistěte přívod čerstvého vzduchu a při potížích vyhledejte lékaře.

Bezpečnostní pokyny pro nabíječku

- Tento přístroj mohou používat děti ve věku 8 let a starší a osoby se sníženými fyzickými, smyslovými nebo duševními schopnostmi, anebo s nedostatkem zkušeností a znalostí, pokud jsou pod dozorem anebo byly poučeny o bezpečném používání přístroje a rozumějí případným nebezpečím. Děti si s přístrojem nesmějí hrát. Děti nesmí provádět čištění a údržbu bez dozoru.
- Nepoužívejte k nabíjení baterií, které k tomu nejsou určeny.
- Připojte nabíječku k baterii a až poté k síťové zásuvce s napětím a frekvencí odpovídajícími hodnotám uvedeným na štítku nabíječky.
- Nabíječku nikdy nepřipojujte ani neodpojujte mokřýma rukama.
- Nabíječku používejte uvnitř v dobře větraném prostoru, během nabíjení ji ničím nezakrývejte a mějte na stabilním a bezpečném místě.
- Nepoužívejte nabíječku v nadměrně prašném a vlhkém prostředí a na přímém slunečním svitu.
- Poškozenou nabíječku nebo přírodní kabel nikdy nepřipojujte do el. sítě. Nikdy nabíječku nerozebírejte nebo neopravujte. Jestliže je napájecí přívod poškozen, musí být nahrazen novým. Kontaktujte svého prodejce.

Technické údaje

Viz typový štítek baterie / nabíječky.

Postup nabíjení baterie

1. Připojte baterii k nabíječce konektorem výstupu z nabíječky tak, aby byl konektor do baterie pevně zasunut.
2. Po zasunutí vidlice přírodního kabelu nabíječky do zásuvky se rozsvítí červeně LED kontrolka a ta se po úplném nabití rozsvítí zeleně (popis stavu nabití se může lišit dle modelu dodané nabíječky).
3. Nabíjení není třeba hlídat, vše je řízeno automaticky a nabíječka se po nabití baterie sama uvede do udržovacího režimu.
4. Když je baterie plně nabitá (kontrolka svítí zeleně), vytáhněte vidlici ze zásuvky a pak odpojte konektor nabíječky od baterie. Přerušování procesu nabíjení baterii nijak nepoškozuje.

Poznámka: Doba nabíjení je závislá na kapacitě baterie a stupni jejího vybití.

Poznámka: Baterii je možné nabíjet i při vyjmutí baterie z rámu elektrokola. V tomto případě nejprve vyjměte baterii z rámu kola. Pokud budete baterii dobíjet nainstalovanou v kole, elektropohon musí být vypnutý.

Skladování, údržba, přeprava

1. Pokud je potřeba baterii uskladnit na delší dobu, měla by být nabitá. Baterie by měla být pravidelně dobíjena každé dva měsíce.
2. Baterii a nabíječku skladujte na suchém a dobře větraném místě s okolní teplotou 0 – 35°C a relativní vlhkostí do 65%. Vyhněte se blízkosti korozivních látek a dbejte na dostatečnou vzdálenost od nadměrného tepla a otevřeného ohně.
3. Při skladování mějte nabíječku odpojenou od baterie a od elektrické sítě.
4. Baterie i nabíječka by měly být při přepravě zabaleny v krabici, chráněny před nárazy, vibracemi nebo před vodou. Mohou být přepravovány automobily, vlakem, lodí, letadlem, atd.

6. ÚDRŽBA ELEKTROKOLA - MECHANICKÁ ČÁST



UPOZORNĚNÍ:

Jestliže je jakákoliv část poškozena, na elektrokole nejezděte. Před jakoukoli činností na elektrokole z něj nejprve vyjměte baterii.



UPOZORNĚNÍ:

Pro většinu prací na vašem elektrokole se požadují odborné znalosti a nástroje. Nezkoušejte provádět žádné opravy či seřízení, které nemůžete provést dokonale. Nesprávně provedené opravy či seřízení mohou vést k nehodám, příp. ke ztrátě záruky.

BRZDY

Pravá brzdová páka ovládá zadní brzdu a levá brzdová páka ovládá přední brzdu. Brzdová páka by měla být vždy pevně připevněna k řídítkům. Při stisku by se neměla nikdy dotknout řídítek. Pokud se tomu tak stane, je nutné dotáhnout lanko brzdy.

Brzdová čelist se skládá ze dvou ramen. Pravidelně kontrolujte, zda je brzdová čelist správně vycentrována. Pokud ne, přenechte práci odborníkovi. Každý cyklista by měl být schopen provést alespoň základní seřízení brzd. Větší opravy, jako např. dotažení a výměny lanek nebo výměnu brzdových destiček, svěřte odbornému servisu.

Správná funkce brzd také závisí na stavu samotných kol. Pokud mají kola vůli nebo jsou pokřivená a poskakují při roztočení do stran, nahoru a dolů, bude je nutné seřídit případně vycentrovat. Centrování kol není jednoduché - obraťte se na odborníka. Pokud jsou brzdové kotouče pokřivené nebo jakkoliv jinak poškozené je nezbytně nutné je vyměnit. Časem také dojde k opotřebením brzdových botek (destiček) a je nutná jejich výměna. Hlučnost brzd může být způsobena nevhodným seřízením.

Lanka a bowdeny pravidelně kontrolujte. Všimněte si, zda nejsou lanka roztřepená, bowdeny ohnuté nebo naprasklé.

Věnujte pozornost následujícím bodům:

- Brzdy vyzkoušejte vždy před jízdou, abyste zkontrolovali, zda jsou plně funkční.
- Stiskněte brzdy, dokud ještě stojíte v klidu, za vynaložení větší síly než obvykle, abyste vyloučili jakékoliv případné poškození spojovacích prvků nebo lanek.
- Nové brzdové destičky u kotoučových brzd dosáhnou optimálního brzdného výkonu teprve po určitém minimálním zaběhnutí, brzděte tedy zpočátku opatrně a počítejte s tím, že brzdný výkon nových destiček ještě dále poroste.
- Povrch brzdových kotoučů udržujte vždy čistý a odmaštěný.



UPOZORNĚNÍ:

Jestliže je jakákoliv část poškozena, na elektrokole nejezděte. Před jakoukoli činností na elektrokole z něj nejprve vyjměte baterii.

Pro většinu prací na vašem elektrokole se požadují odborné znalosti a nástroje. Nezkoušejte provádět žádné opravy či seřízení, které nemůžete provést dokonale. Nesprávně provedené opravy či seřízení mohou vést k nehodám, příp. ke ztrátě záruky.

Vždy zkontrolujte, zda bowdenová lanka nevykazují příznaky poškození.

Servisní práci na brzdách svěřujte (kromě běžné údržby) ve vlastním zájmu raději pouze specializovaným prodejčům! Manipulace s nastavením výšky řídítek může mít vliv na seřízení brzd!

Kotoučová brzda

Kotoučové brzdy se vyznačují vynikajícím brzdícím výkonem a dobrou odolností proti nepříznivému počasí. Za mokra reagují mnohem intenzivněji než ráfkové brzdy. Rovněž vyžadují poměrně malou údržbu a neopotřebovávají ráfky tak, jako ráfkové brzdy. Nedostatkem kotoučových brzd je, že mají tendenci k hlučnosti, jsou-li mokré nebo znečištěné.

Brzdové páky lze nastavit podle velikosti vašich rukou, což vede k efektivnějšímu ovládní. Ve většině případů se nastavení provádí pomocí malého imbusového šroubku umístěného na páce.

U mechanických kotoučových brzd se chod brzdové páky prodlužuje s tím, jak se opotřebovávají brzdové destičky, což vyžaduje pravidelné seřizování brzd. Pro nastavení chodu páky pootočte pomocí malého šroubováku nastavovacím šroubkem umístěným na ustavovacím pouzdře páky. Opotřebením brzdových destiček je možno do jisté míry kompenzovat přímo na páce. Povolte spojovací matici na šroubku, přes kterou lanko prochází do páky a potom povolujte šroubek tak dlouho, dokud páka nemá požadovaný chod. Poté utáhněte znovu pojistnou matici.

Hydraulické kotoučové brzdy jsou vybaveny mechanismem, který opotřebením automaticky vyrovnává. Pro nastavení chodu páky pootočte pomocí malého šroubováku nastavovacím šroubkem, který je umístěn na pouzdře. Při dlouhodobém souvislém brzdění může dojít ke vzniku plynových kapes. Chvilkovým uvolňováním brzdové páky tomu předejdete. Plynová kapsa je jev, ke kterému dochází po zahřátí kapaliny, kdy vodní, nebo vzduchové bubliny v brzdovém systému začnou expandovat. Může dojít k náhlému propadu ve zdvihu brzdové páky.

Poznámka: Po demontáži kola doporučujeme vložit mezi brzdové destičky (C) vhodnou rozpěrnou vložku. Pokud není ve vidlici upevněné kolo, nestlačujte brzdovou páku. Pokud dojde ke stlačení brzdové páky bez vložené rozpěrné vložky, písty se vysunou více než obvykle. Pokud k tomu dojde, nelze zpět do třmenu (B) vložit brzdový kotouč (A). K vyřešení tohoto problému se obraťte na svého prodejce.

Pravidelně kontrolujte opotřebení brzdových destiček (C). Pokud jsou brzdy při brzdění hlučné, mohlo dojít k opotřebení destiček na hranici použitelnosti. Počkejte, až brzdy dostatečně vychladnou a poté zkontrolujte, zda je tloušťka všech destiček nejméně 0,5 mm. Pokud ano, kolo nepoužívejte a obraťte se na svého prodejce.

Pokud je brzdový kotouč zdeformovaný nebo popraskaný, kolo nepoužívejte a obraťte se na svého prodejce.

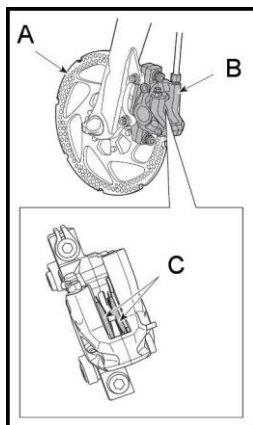

UPOZORNĚNÍ:

Nové brzdové destičky je nutno zaběhnout předtím, než dosáhnou svého optimálního brzdového výkonu.

Při brzdění se kotoučové brzdy zahřívají, nedotýkejte se proto kotouče ani čelistí, zejména krátce po jejich použití.

Pokud při stlačení brzdové páky nevzniká odpor, neprodleně přestaňte kolo používat a obraťte se na svého prodejce.

Destičky a brzdový kotouč čistěte pouze lihem nebo speciálními přípravky.

Netěsné spoje a brzdové hadičky výrazně zhoršují brzdový výkon. Unikající brzdová kapalina může navíc nejen poškodit vaše zdraví, ale kromě jiných materiálů působí škodlivě i na použité laky.

Veškeré práce na kotoučových brzdách by měly být prováděny specializovanými prodejci.

ŘAZENÍ

Řadicí systém se skládá z měniče a řadicích páček, popř. otočných rukojetí, lankových tahů a řetězu. Součástí přesmykače jsou pružiny. Řadte jen pokud jsou pedály v pohybu vpřed. Nikdy se nepokoušejte zařadit bez šlapání nebo dokonce při pohybu vzad. Nepokoušejte se nikdy zařadit silou. Nikdy nepokládejte jízdní kolo na pravou stranu, mohlo by dojít k poškození měniče.

Pokud je přehazování pomalé, obtížné nebo hlučné, nebo dochází k padání řetězu nebo jeho drhnutí o různé části jízdniho kola, je nutné seřízení.

Snadná a pohodlná jízda

Dobrý pocit z jízdy a vlastního výkonu budete mít, jestliže se naučíte jezdit tak, že frekvence šlapání se bude pohybovat zhruba mezi 70 až 90 ot/min, kdy dochází k neoptimálnějšímu poměru mezi výkonem a výdejem energie. K zajištění optimální frekvence šlapání máte k dispozici různé řadicí režimy (převodové režimy), které Vám umožní nalézt optimální rytmus v různých podmínkách jízdy na kole.

Věnujte pozornost následujícím bodům:

- Při řazení nepřestávejte nadále šlapat, ale po dobu řazení snižte sílu, kterou působíte na pedály.
- Po jízdě v dešti, bahně apod. byste měli vyčistit pohybující se součásti řadicího systému a promazat je mazacím přípravkem.
- Neprovádějte změnu převodů najednou přes všechny pastorky nebo převodníky.
- Nikdy neprovádějte řazení, když šlapete ve zpětném chodu (proti směru jízdy). Mohlo by dojít k zaseknutí řetězu a přehazovačky.

Výběr převodového stupně:

- Pravá řadicí páčka (příp. otočná rukojeť) provádí změnu převodu na zadním pastorku.
- Levá řadicí páčka (příp. otočná rukojeť) provádí změnu převodu na předním převodníku (pokud je jím kolo vybaveno).
- Různé kombinace pastorků a převodníků určují výběr převodového stupně. Jakmile získáte větší praxi ve změnách převodového stupně, rozpoznáte již z vlastní zkušenosti, jaké převodové stupně jsou vhodné pro konkrétní jízdni situaci.

Doporučení

Seřízení přesmykače – krajní polohy

Přesmykač je vybaven dorazovými šroubky, které omezují rozsah pohybu přesmykače a zabraňují tak řetězu ve spadnutí z nejmenšího nebo největšího převodníku.

Seřízení dolního dorazu

1. Přeřaďte tak, aby řetěz spočíval na nejmenším převodníku a největším pastorku. Řadicí lanko by nemělo být předepínáno.
2. Otáčejte regulačním šroubem směrem A nebo B tak, aby vzdálenost mezi vnitřním řetězovým vodítkem a řetězem byla ve vzdálenosti 0,1 až 0,5 mm.

Seřízení horního dorazu

3. Přeřaďte tak, aby řetěz spočíval na největším převodníku a nejmenším pastorku. Řadicí lanko by nemělo být předepínáno.
4. Otáčejte regulačním šroubem směrem A nebo B tak, aby vzdálenost mezi vnitřním řetězovým vodítkem a řetězem byla ve vzdálenosti 0,1 až 0,5 mm.

Seřizovací šroubky dorazů jsou většinou označovány jako "H" (high) pro "rychlý" převod a "L" (low) pro "pomalý" převod. "Rychlý" převod je takový převod, kdy řetěz spočívá na velkém převodníku a malém pastorku. Nejsou-li šroubky označeny, je nutno jejich funkci ověřit nejlépe zkouškou.

Uvedené dorazy již byly nastaveny před prodejem kola a při normálním používání by neměly svoji polohu samovolně měnit.

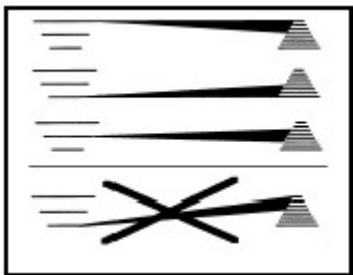

Pokud je kolo vybaveno předním převodníkem, měly by se, používat následující kombinace převodů podle obrázku vedle, aby se zabránilo zvýšenému opotřebení nebo dokonce poškození řetězu, pastorků nebo převodníků:

o Velký převodník (přední) – malé pastorky (zadní) o Malý převodník – velké pastorky
o Střední převodník – střední pastorky

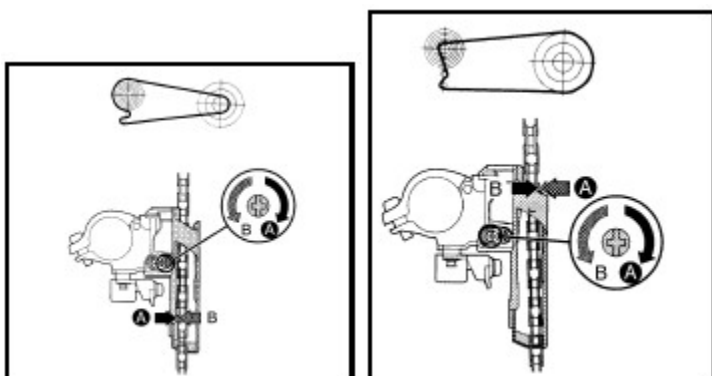

Seřízení vlastního řazení

Seřízení vlastního řazení provedeme předpětím lanka v nejnižší poloze přesmykače. Lanko přesmykače podléhá vytahování, čímž se snižuje přesnost při změně převodů. V případě nutnosti lanko více napneme či povolíme pootočením stavěcího šroubu, kterým lanko prochází do řadicí páčky (příp. otočné rukojeti).

Seřízení měniče (přehazovačky) – krajní polohy

Měnič je vybaven dorazovými šroubky (označovanými opět "H" a "L"), které omezují rozsah jeho pohybu a zabraňují tak měniči a řetězu v kolizi s paprsky kola nebo řetězu ve spadnutí z nejmenšího pastorku.

Pořadí:

1. Seřízení horního dorazu

1. Přeřadte tak, aby řetěz spočíval na nejmenším převodníku a největším pastorku.
2. Otáčejte regulačním šroubem tak, aby se vodící kladka ocitla přímo pod největším pastorkem a nemohla se již pohybovat směrem k paprskům (drátům) kola. Seřídte řadicí lanko do předpjaté polohy za použití regulačního nebo pojistného šroubu.

2. Seřízení dolního dorazu

1. Přeřadte tak, aby řetěz spočíval na největším převodníku a nejmenším pastorku.
2. Otáčejte regulačním šroubem tak, aby se vodící kladka ocitla přímo pod nejmenším řetězovým kolem a nemohla se již pohybovat směrem ven k trubkám zadní stavby.

Uvedené dorazy již byly nastaveny před prodejem kola a při normálním používání by neměly svoji polohu samovolně měnit.

Seřízení vlastního řazení

Seřízení vlastního řazení provedeme předpětím lanka v poloze měniče, kdy řetěz spočívá na nejmenším pastorku. Lanko stejně jako u přesmykače podléhá vytahování. V případě nutnosti lanko více napneme či povolíme pootočením stavěcího šroubu přímo u měniče nebo pootočením stavěcího šroubu, kterým lanko prochází do řadicí páčky (příp. otočné rukojeti). Po napnutí lanka zkontrolujte, zda řetěz snadno naskočí na sousední pastorek. K tomu je potřeba pootočit klikami nebo provést kontrolu za jízdy.

KOLA, PLÁŠTĚ A VENTILKY

Kola jsou vystavena značnému namáhání, které je způsobeno váhou jezdce, příp. nákladem, a nerovnostmi povrchu, po kterém se kolo pohybuje. Doporučujeme proto provádět pravidelnou kontrolu kol, zejména pak zda nedošlo k nadměrnému opotřebení jejich podstatných částí a zda se kola otáčejí plynule. Máte-li nějaké pochybnosti, měli byste se obrátit na specializovaného prodejce (servis). Po každé nehodě zkontrolujte výplet kola, zda nedošlo k poškození paprsků.

Náboj s rychloupínacím mechanismem

Přední i zadní kola většiny modelů kol MTF jsou vybavena snadno ovladatelným rychloupínacím mechanismem, který usnadňuje montáž a demontáž kol.

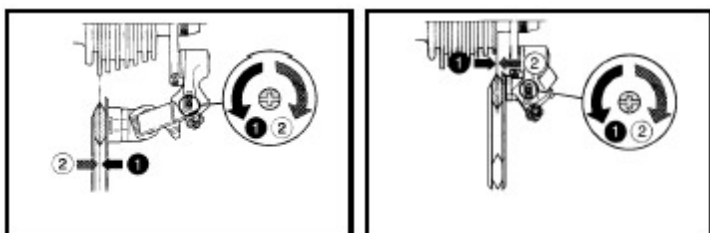

Montáž kola

1. Otevřete páčku rychloupínacího mechanismu, povolte jej o několik otáček a nasadte kolo do vidlice.
2. Dotahujte regulační matici, dokud neucítíte lehký odpor.
3. Uzavřete páčku rychloupínacího mechanismu tak, aby strana s nápisem CLOSE směřovala ven a aby páčka byla rovnoběžně s vidlicí. Na uzavření rychloupínacího mechanismu je potřeba vynaložit určitou sílu. Při uzavírání byste měli cítit větší odpor teprve přibližně v poslední třetině dráhy páčky, nikoli dříve.
4. Zkontrolujte, zda je kolo ve vidlici správně usazeno a vystředěno (zda svými ráfky nebo kotouči neškrtná o brzdové botky / destičky, příp. o stavbu zadní vidlice).

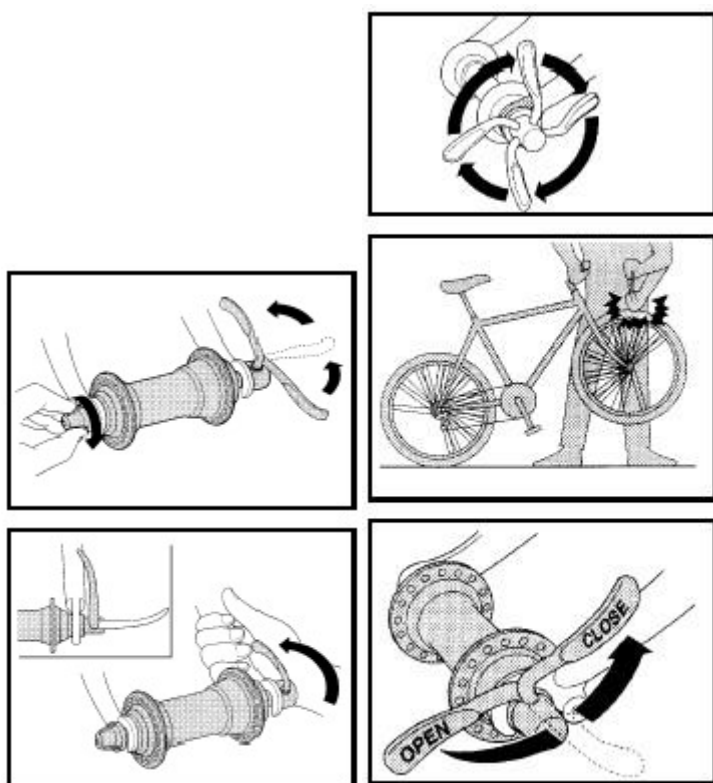

UPOZORNĚNÍ:

Mechanismus rychloupínacího systému nikdy neutahujte pouze pomocí regulační matice bez uvedeného zajištění páčkou!

Jestliže bude vaše kolo připevněno nesprávně, může dojít k jeho vypadnutí při jízdě s následkem vážného zranění!

Stav rychloupínacích mechanismů kontrolujte, pokud možno před každou jízdou, abyste se ujistili, že kola jdou připevněna k rámu správně.

Několikrát zvedněte elektrokolo za řídítka tak, aby bylo přední kolo ve vzduchu. Přední kolo by se nemělo uvolnit a v žádném případě by nemělo mít tendenci vypadávat. Pokud máte jakékoliv pochybnosti, proveďte raději montáž kola znovu.

Ujistěte se, že páčka je zcela otočena do polohy CLOSE (uzavřeno – viz obr.). Při uzavřeném mechanismu nesmí být možné páčkou volně otáčet.

Demontáž kola

Přední kolo:

1. Je-li to třeba pro průchod kola mezi brzdovými destičkami, odpojte brzdové lanko.
2. Uvolněte rychloupínací mechanismus, povolte regulační matici o několik otáček a vyjměte kolo z vidlice.

Zadní kolo:

1. Je-li to třeba pro průchod kola mezi brzdovými destičkami, odpojte brzdové lanko.
2. Přeřaďte tak, aby řetěz spočíval na nejmenším pastorku.
3. Uvolněte rychloupínací mechanismus a povolte regulační matici o několik otáček.
4. Propněte měnič (přehazovačku) směrem dozadu, čím dojde k uvolnění řetězu z pastorku a vyjměte kolo z vidlice.

Poznámka: Po demontáži kola doporučujeme vložit mezi brzdové destičky vhodnou rozpěrnou vložku. Pokud není ve vidlici upevněné kolo, nestlačujte brzdovou páku. Pokud dojde ke stlačení brzdové páky bez vložené rozpěrné vložky, písty se vysunou více než obvykle. Pokud k tomu dojde, nelze zpět kolo namontovat. Viz část BRZDY.

Montáž kola

Provádí se v opačném pořadí než demontáž:

1. Vložte kolo do patek vidlice.
2. Před utažením zkontrolujte, zda je zadní i přední kolo ve vidlici řádně vystředěno.
3. Upevněte kolo rychloupínacím mechanismem.
4. Připevněte brzdové lanko a proveďte kontrolu funkčnosti brzd, zejména zda nedochází ke škrtání ráfku či kotouče o brzdové destičky. V případě potřeby proveďte jejich drobné seřízení pomocí regulačních šroubů.

Defekty

V případě defektu postupujte následným doporučeným postupem:

1. Ještě dříve, než přistoupíte k demontáži kola, zkontrolujte nejprve těsnost ventilku. Abyste mohli provést tuto kontrolu, nahustěte trochu pneumatiku a nasliňte výstup z ventilku. Jestliže budou z ventilku vycházet bublinky, značí to zvýšený únik vzduchu a znamená to, že ventilek je poškozen nebo povolen.
2. Vyjměte kolo, odšroubujte ochrannou čepičku, příp. přichycovací matici ventilku.
3. Zatlačte plášť proti ventilku do ráfkového lože, poté vyjměte plášť v blízkosti ventilku přes okraj ráfku a zvedněte jej po celém obvodu ráfku. Je-li to třeba, použijte montážní páčky, v žádném případě však pro demontáž nepoužívejte nástroj s ostrými hranami.
4. Vyjměte duši, nahustěte ji a zjistěte, která její část je poškozena a proveďte její opravu za použití opravářské soupravy duší (viz návod k použití opravářské soupravy).

5. Před vložením duše zpět na místo zkontrolujte stav pláště a ráfkového lože a pokuste se najít defektní místo a odstranit z něj cizí tělísko (kamínek, střep, hřebík apod.). Rovněž proveďte vyrovnaní ráfkové pásky.
6. Vložte duši zpět do ráfku a mírně ji nahustěte, jinak hrozí nebezpečí, že dojde k jejímu skřípnutí mezi plášť a ráfek a následnému proražení. Protáhněte pečlivě ventilek skrz příslušný otvor v ráfku.
7. Zandejte plášť zpět do ráfkového lože po celém obvodu. Začněte u ventilku a v případě potřeby použijte montážní páčky (u většiny plášťů lze montáž provést lehce pouze rukou). Ventilek musí směrem k ráfku spočívat v kolmé poloze, nesmí být umístěn šikmo.
8. Pomocí prstů pohybuje pláštěm ke straně střídavě nalevo a napravo podél celého obvodu tak, aby byl perfektně usazen a aby se minimalizovalo nebezpečí skřípnutí duše mezi plášť a ráfek.
9. Proveďte nahuštění duše a zkontrolujte soustřednost nasazeného pláště.
10. Namontujte zpět kolo do vidlice



UPOZORNĚNÍ:

Doporučujeme po každém defektu vyměnit duši za novou.

Jestliže je plášť opatřen specifickým směrovým dezénem, pak je třeba při výměně pláště směr otáčení dodržet i při zpětné montáži kola! Předepsaný směr otáčení bývá vyznačen na boku pláště pomocí šipky, případně šipky. Rovněž zkontrolujte, zda je pneumatika nahuštěna na správný tlak (viz následující kapitola).

Zkontrolujte správné seřízení brzd a řazení a zda brzdy fungují správně.

Zkontrolujte rovněž, zda jsou rychloupínací systémy (příp. šroubové spoje) správně dotažené (viz předchozí odstavec Montáž kola).

Tlak v pneumatikách

Tlak v pneumatikách je velice důležitým parametrem, který umožňuje hladké odvalování pláště a jeho dlouhou životnost. Doporučujeme, abyste při huštění pneumatik kontrolovali tlak v pneumatice tlakoměrem. Věnujte rovněž pozornost různým typům ventilku (viz odstavec "Ventilky").

Velikost pláště a rozsah hustícího tlaku pneumatiky jsou uvedeny na boční straně pláště. Zpravidla bývá udán maximální přípustný tlak vzduchu v jednotkách bar, kilopascal (kPa) nebo PSI. U některých plášťů bývá předepsán i optimální rozsah nebo i minimální hustící tlak. Převod mezi jednotlivými jednotkami tlaku je následující:

Ventilky

1 bar = 1 atmosféra = 100 kPa = 14,50377 PSI
1 PSI = 0,06894757 bar = 6,894757 kPa
1 kPa = 0,01 bar = 0,1450377 PSI

Autoventilek je stejného typu jako ventilek používaný na kolech automobilů. Abyste nahustili pneumatiku, je nutno sejmout čepičku ventilků a hustilku zatlačit na jeho konec. V případě potřeby upuštění vzduchu stiskněte prstem nebo pomocí předmětu s hrotem střed ventilků.

Galuskový ventilek je oproti autoventilků subtilnější, lépe snáší vyšší hustící tlaky a na kole působí decentněji. Abyste nahustili duši s tímto ventilkem, je potřeba sejmout čepičku ventilků a povolit bezpečnostní šroub. Před huštěním stiskněte krátce konec ventilků, čímž dojde k upuštění části vzduchu a uvolnění ventilků. Poté přitlačte hustilku na konec ventilků a nahustěte duši. Po nahuštění nezapomeňte dotáhnout bezpečnostní šroub ventilků zpět na místo.

Standardní (Velo) ventilek - pro nahuštění pneumatiky je nutno sejmout čepičku ventilků a hustilku zatlačit na jeho konec.



UPOZORNĚNÍ:

Nikdy neprovádějte huštění pneumatiky nad vyznačenou maximální hodnotu přípustného tlaku. Jestliže dojde k přehuštění pneumatiky, může za jízdy náhle dojít k její destrukci. Když budete používat přístroje pro dodávku stlačeného vzduchu (například kompresory u čerpacích stanic), dosáhnete nahuštění pneumatiky velmi rychle. Při huštění proto postupujte velmi opatrně a tlak v pneumatice po nahuštění, pokud možno vždy zkontrolujte tlakoměrem.

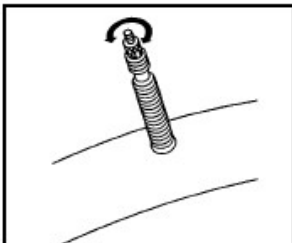
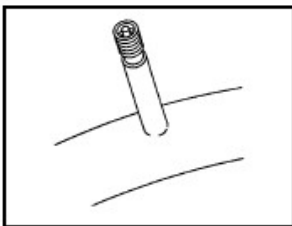

Doporučení

Při nákupu nové duše zkontrolujte, zda typ ventilku odpovídá ventilkům použitým na vašem elektrokole. Povrch ráfků udržujte vždy čistý a zbavený mastnot. V případě zamaštěných ráfků výrazně klesá účinek brzd.

Ráfky

Ráfek je mechanicky nejvíce namáhán při přejezdu nerovností a při brzdění. Tření v důsledku brzdění způsobuje opotřebení ráfků. Jakmile dosáhne opotřebení ráfku určité mezní hodnoty, ráfek se může pod tlakem pneumatiky začít deformovat! V případě pochybností se obraťte na vašeho prodejce a požádejte ho, aby zkontroloval tloušťku ráfků. Některé moderní ráfky jsou vybaveny tzv. indikátory opotřebení, pomocí kterých lze kritické opotřebení ráfku opticky rozpoznat.



UPOZORNĚNÍ:

Prohlubeň po celém obvodu ráfku je indikátor opotřebení ráfku. Pokud již prohlubeň není patrná, ráfek dále nepoužívejte. Při dalším používání by mohl ráfek prasknout a dojít ke zranění jezdce.

ŘETĚZ

Řetěz přenáší sílu z pedálů na zadní kolo a patří mezi nejvíce namáhané komponenty na jízdním kole. Proto si péče o řetěz zaslouží rozhodně zvláštní pozornost! Je velmi důležité udržovat řetěz čistý a promazaný. Před každým mazáním je třeba řetěz pečlivě vyčistit. Písek a drobné nečistoty, které ulpí na řetězu během jízdy, snižují rapidně jeho životnost. Správná a pravidelná údržba významně prodlužuje životnost pastorků, převodníků, měniče a přesmykače. Namáháním se řetěz časem tzv. vytáhne a je nutné jej vyměnit. Pokud nevyměníte řetěz včas, může dojít k poškození převodníku a pastorků. Pravidelné přeměření řetězu u vašeho mechanika je proto nutné!

Seřízení a montáž/demontáž

Správné napnutí řetězu je automaticky udržováno měničem (přehazovačkou).

Řetězy mají speciální spojovací čepy, jejichž rozpojování a spojování by měli provádět pouze pracovníci specializovaného prodejce za použití speciálního nástroje. Při využití kvalitní nýtovačky je však možné řetěz vyměnit i svépomocí.

Opotřebení řetězu

Pro všechny řetězy platí, že i ten nejkvalitnější řetěz má vždy omezenou dobu životnosti atím i použitelnosti. Řetěz by měl být vyměněn v momentě, jestliže je možno jej vytáhnout o více než 5 mm zpřevodníku (viz obr.). Nejlépe vypovídajícím způsobem zjištění opotřebení řetězu je použití dílenské měrky pro kontrolu rozteče řetězu, kterou lze koupit ve specializovaných prodejnách.

Opotřebení řetězu lze pomocí této měrky sledovat průběžně a řetěz vyměnit v pravý okamžik, tzn. ani předčasně, ani příliš pozdě. Pokud totiž rozteč řetězu překročí maximální povolenou mez, může dojít k nadměrnému opotřebení dalších součástí ozubeného převodu, tzn. zejména pastorků a převodníků. Proto je třeba řetěz kontrolovat pravidelně a v případě potřeby ihned provést jeho výměnu.

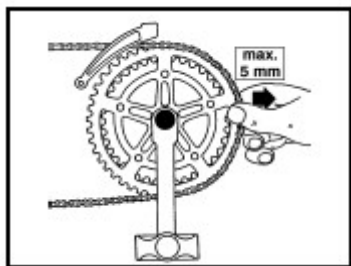

Péče o řetěz

Řetěz by měl být při běžných jízdních podmínkách promazán zhruba jednou za měsíc, v případě větší frekvence užívání kola zhruba po každých 200 km. Při jízdě ve zhoršených podmínkách (déšť, prach, bláto) by péče o řetěz měla být ještě mnohem častější, třeba i po každé jízdě!

Na trhu je běžně k dostání celá řada mazacích prostředků určených k ošetření řetězů jízdních kol. Při mazání řetězu postupujte následovně:

1. Setřete veškeré nepotřebné zbytky maziva z povrchu řetězu suchým hadříkem. Na tyto zbytky by se totiž nabalovaly jen další nečistoty s negativním dopadem na životnost řetězu, nehledě na riziko ušpinění oděvu a samotného jízdního kola.
2. Nanášejte mazivo v malých dávkách, ale rovnoměrně po celé délce řetězu, a to na vnitřní plochu čepů řetězu. Boky řetězu by měly naopak zůstat suché a čisté.
3. Po nanesení maziva odstraňte mazivo, které ulpí na povrchu řetězu, pomocí suchého hadříku a protáčením klikami proti směru šlapání. Platí, že řetězu prospívá jen mazivo, které zůstane uvnitř článků, nikoli na jejich povrchu.

Ve specializovaných prodejnách lze zakoupit speciální čisticí zařízení řetězu (tzv. myčku řetězu), které je schopné i velmi znečištěný řetěz komplexně zbavit nečistot, vrátit mu jeho původní vzhled a prodloužit tím jeho životnost. Investice do takového zařízení se rozhodně vyplatí zejména tomu, kdo jezdí častěji ve zhoršených podmínkách.

Při běžném provozu nikoli v extrémních podmínkách (déšť, prach, bláto) se průměrná životnost řetězu pohybuje zhruba mezi 1000 až 2000 ujetými kilometry, nicméně je to záležitost velmi individuální.



UPOZORNĚNÍ:

Používejte vždy pouze řetěz určený pro příslušný typ řazení, v případě pochybností se poraďte s pracovníky specializovaného servisu.

ODPRUŽENÁ VIDLICE

Základním předpokladem dobré funkce odpružené vidlice je její čistota. Udržujte kluzné plochy na odpružených vidlicích v čistém stavu, aby se do těsnění nedostaly nečistoty. Po každé jízdě otřete vidlici měkkým navlhčeným hadříkem a podle potřeby kluzné plochy

vidlice nastříkejte slabou vrstvou silikonového oleje nebo je lehce potřete hydraulickým olejem.

Pokud má vidlice stavitelný chod – tlumení, tuhost a zdvih, budete o tom při koupi kola informováni technikem a bude vám vysvětlen postup při užívání. Některé modely vidlic mají možnost změny tuhosti, která vyžaduje výměnu některých částí vidlice. Tuto činnost přenechejte vždy autorizovanému servisu.

U vzduchových vidlic se řiďte tlaky dle hmotnosti jezdce uvedenými přímo na vidlici.

Správná funkce vidlice je možná až po jejím nastavení vzhledem k hmotnosti jezdce a účelu jízdy. Obecně platí, že při zatížení kola jezdce by vidlice měla poklesnout asi o 10 až 25% z udávaného celkového zdvihu. V opačném případě je třeba změnit počáteční nastavení pružení.

Aby nedošlo ke snížení životnosti odpružené vidlice, měli byste před každou jízdou věnovat pozornost následujícím bodům:

- Kontrolujte pravidelně vidlici, zda nevykazuje žádné viditelné poškození.
- Polohu brzdové destičky vůči ráfku (kotouči) (optimálně 1-2 mm), vůli v brzdové páčce (kontakt brzdové destičky a ráfku (kotouče) by měl nastat po 1/3 stlačení páčky).
- Pevnost brzdové mechaniky – stlačte brzdové páčky a zatlačte kolem dopředu a dozadu, zda nejsou uvolněné spoje.



UPOZORNĚNÍ:

Po nehodě by měla být vždy provedena kontrola stavu rámu a vidlice, zda nedošlo k jejich poškození. Zjistíte-li jakékoliv poškození, je třeba okamžitě vyhledat specializovaný servis.

Nezkoušejte provádět žádné opravy či seřízení, které nemůžete provést dokonale. Nesprávně provedené opravy či seřízení mohou vést k nehodám. Pravidelně kontrolujte, zda jsou všechny šrouby v odpružené vidlici řádně utaženy.

Doporučujeme vám, abyste svěřili práce na rámu a vidlici specializovaným prodejcům.

ŘÍDÍTKA S PŘEDSTAVCEM A HLAVOVÉ SLOŽENÍ

Řídítkům je nutno věnovat zvláštní pozornost, aby byla zaručena bezpečná jízda za všech podmínek.



UPOZORNĚNÍ:

Před jízdou se vždy ujistěte, že jsou součásti řídítek správně a pevně zajištěny a že vidlicové hlavové složení (v hlavové trubce) je seřízeno bez jakékoliv nadměrné vůle. Řídítka, představec ani jejich součásti nesmějí vykazovat žádné známky prasklin ani násilných ohnutí.

Seřízení hlavového složení je provedeno před prodejem kola. V případě dodatečného vzniku vůle v hlavovém složení je možné tuto vůli seřizovat (viz níže). Pokud si však nejste jisti, nechte složení seřídit ve specializovaném servisu. Z důvodů bezpečnosti musí být řídítka a představec vyměněny vždy po poškození či deformaci následkem pádu apod.

Nikdy nekombinujte materiál řídítek z hliníkových slitin či jiných lehkých materiálů s ocelovým představcem.

Praktická rada: Před jízdou si sedněte na elektrokolo, položte ruce na řídítka, přičemž nohy nechte spočívat na zemi. Pevně zabrzděte přední kolo a pohybujte celým elektrokolem směrem dopředu a dozadu. Všechny součásti řídítek musí zůstat pevné, hlavové složení by se nemělo vychylovat na žádnou stranu (řídítka by se neměla pohybovat trhavě dozadu a dopředu) a čelisti přední brzdy by měly pevně držet. Zabrzděte zadní kolo obdobným způsobem a zkontrolujte stabilitu uchycení brzd. Tím provedete kontrolu celé sestavy řídítek a komponentů brzdového systému.

Udělejte si 2 sekundy času na tuto činnost před každou vyjížděnkou pro zajištění vlastní bezpečnosti a bezpečnosti dalších účastníků silničního provozu!

Představec typu A-Head (bezzávitový)

Představec je upevněn na sloupek vidlice zvenku. Vůle hlavového složení se u tohoto typu představce vymezuje pomocí šroubu nahoře na představci. Tento šroub je spojen s krkem vidlice pomocí tzv. "hvězdičky", která je vtlačena do krku vidlice. Vymezení vůle hlavového složení lze provádět jen v případě předchozího povolení hlavních imbusových šroubů na boku představce. Při seřizování postupujte následovně:

Seřízení výšky řídítek je v tomto případě možné pouze ve směru dolů, a to prostřednictvím odebrání distančních podložek pod představcem v kombinaci se zkrácením (seříznutím) krku vidlice na požadovanou délku. Zkracování krku vidlice přenechte rozhodně specializovanému servisu. Pokud budete chtít nastavit řídítka výše, musíte si vybrat buď jiná řídítka nebo představec s jiným (vyšším) úhlem sklonu.

Hlavní seřizovací prvky tohoto typu představce jsou tyto:

1. Postranní šrouby 2 – vyrovnaní představce v přímém směru.
2. Šroub 1 – seřízení vůle hlavového složení, předtím je vždy NUTNÉ povolit šrouby 2, které je po seřízení vůle nutné opět utáhnout.
3. Šrouby 3 – seřízení sklonu řídítek a stranového posunutí řídítek.

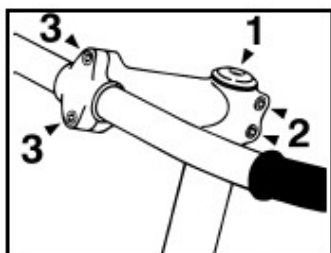

UPOZORNĚNÍ:

Věnujte náležitou pozornost tomu, aby pojistné šrouby 2 a 3 byly před jízdou vždy pevně utaženy!

Představec se seřiditelným sklonem (nastavitelný představec)

Pro seřízení výšky a úhlu představce a sklonu řídítek slouží následující seřizovací prvky:

1. Šroub1 – seřízení úhlu představce
2. Šroub2 – seřízení výšky řídítek
3. Šrouby3 – seřízení sklonu řídítek a stranového posunutí řídítek.

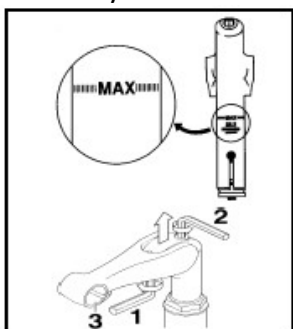

UPOZORNĚNÍ:

Nikdy nevytahujte představec z hlavové trubky za hranici značky pro maximální vytažení (viz obr.), může tím dojít k destrukci trubky představce, příp. hlavové trubky!

Standardní představec (závitový)

Závitový představec je do krku vidlice zasunut a upevněn pomocí dlouhého centrálního šroubu, který prochází podélně celým představcem. Matice tohoto šroubu má na svém spodním konci kónický tvar šikmo seříznutého kužele. Při seřizování postupujte podle níže uvedeného obrázku.

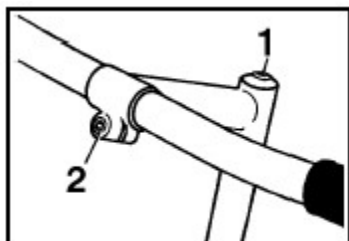

Pro seřízení výšky a úhlu představce a sklonu řídítek slouží následující seřizovací prvky:

1. Šroub 1 – seřízení výšky řídítek
2. Šroub2 – seřízení sklonu řídítek a stranového posunutí řídítek.

Nástavce řídítek (rohy)

Nástavce řídítek (rohy) slouží ke zvýšení variability úchopu řídítek. Využijete je zejména při sportovní jízdě nebo při delších cestách.

Montáž a seřízení sklonu se provádí pomocí přídržných šroubů na nastavcích řídítek.



UPOZORNĚNÍ:

Vždy používejte pouze takové nástavce řídítek, které jsou doporučené pro konkrétní typ řídítek. V případě potřeby se poradte se svým specializovaným prodejcem.



UPOZORNĚNÍ:

Po seřízení řídítek znovu pevně utáhněte všechny šrouby na řídítkách. Povolené šroubové spojení může mít zásadní negativní vliv na bezpečnost vaší jízdy!

PEDÁLY A KLIKY

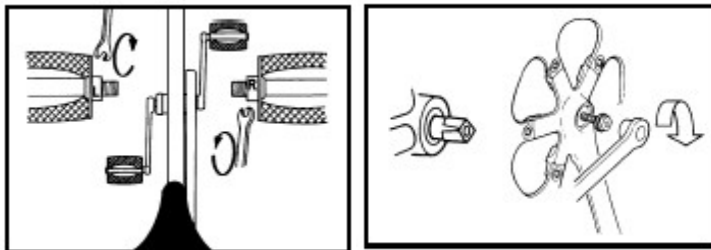

Každý pedál je určený k montáži pouze do levé nebo pravé kliky. Pedál označený symbolem "R" je určený k montáži do pravé kliky (klika spřevodníkem) a utahuje se směrem doprava. Pedál označený symbolem "L" je určen k montáži do levé kliky a utahuje se směrem doleva (viz obr.). Uvedené označení je ve většině případů vyraženo na čelní ploše osy pedálu.

Pro demontáž platí obrácený postup.

Kliky jsou upevněny šrouby (nebo maticemi) na konci osy středového složení (viz obr.). Šrouby je nutno periodicky kontrolovat a ověřovat jejich správné dotažení. Tuto kontrolu nechte provádět periodicky minimálně jedenkrát ročně u specializovaného prodejce.

Pro demontáž klik z konce osy středového složení je ve většině případů nutný speciální nástroj.



UPOZORNĚNÍ:

Při deformaci způsobené pádem, nárazem nebo obdobnou událostí je preventivně vhodné provést výměnu klik a pedálů. Vlasové prasklinky, které není možno pouhým okem rozpoznat, mohou způsobit závažné porušení materiálu vedoucí až k jeho destrukci!

Středová složení, která jsou zatuhlá nebo se vyznačují hrubým chodem, musí být zkontrolována specializovaným prodejcem a v případě potřeby je nutno provést jejich výměnu.

SEDLO A SEDLOVKA

Seřízení sklonu a podélné posunutí sedla

Povolte šroub 1, seřídte sklon nebo podélné posunutí sedla a šroub znovu řádně utáhněte.

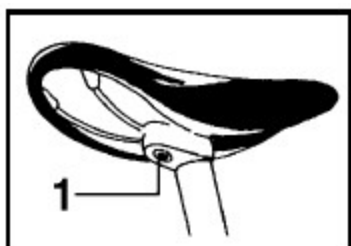

UPOZORNĚNÍ:

Povolený zajišťovací šroub může vést k poškození sedlovky, případně ke zranění jezdce. Poškozené nebo ohnuté sedlovky a sedla (například po nehodě) by měly být okamžitě vyměněny (nebezpečí prasknutí).

Seřízení výšky

Uvolněte zajišťovací šroub na objímce sedlovky (nebo její rychloupínací mechanismus) a nastavte požadovanou výšku sedla. Poté zajišťovací šroub (rychloupínací mechanismus) opět utáhněte (zajistěte).



UPOZORNĚNÍ:

Dbejte na to, aby sedlovka nikdy nebyla vysunuta ze sedlové trubky nad rysku (zpravidla označenou "MAX"), která určuje hodnotu maximálního možného bezpečného vytažení sedlovky!

Jestliže rychloupínací systém nebude schopen zajistit sedlovku v požadované poloze (sedlovkou bude možné volně otáčet nebo ji dokonce zasouvat do sedlové trubky), uvolněte znovu páčku rychloupínacího systému, utáhněte šroub regulační šroub 2 (viz obr.) a poté páčkou 3 rychloupínací mechanismus opět zajistěte.

Při uzavírání byste měli cítit odpor teprve přibližně v poslední třetině dráhy páčky 3, nikoli dříve. Nikdy nezkoušejte provést utažení sedlovky pouze pomocí regulačního šroubu 2, mohlo by dojít k samovolnému povolení spoje za jízdy.

Doporučení

Pokud vám délka sedlovky neumožňuje pohodlné nastavení, je možno použít jinou délku sedlovky. Kontaktujte svého prodejce.

Teleskopická sedlovka

Při jízdě v otevřeném terénu, zejména z prudších svahů, se doporučuje snížit výšku sedlovky, čímž dojde k optimalizaci práce nohou v obtížném terénu a zároveň i lepšímu rozložení hmotnosti pro jízdu z kopce (snížení těžiště). Pokud si na sedlovce vhodným způsobem označíte normální výšku a sníženou výšku, bude možné vždy lehce a rychle seřídít sedlovku na správnou výšku v závislosti na jízdních podmínkách.

Teleskopická sedlovka umožňuje snadno při jízdě měnit výšku sedla a to i bez zastavení. K tomu slouží páčka na řídítkách - při jejím stisku se sedlovka buď zasune nebo vysune podle zatížení na sedlo. Poté páčku uvolněte. Páčku používejte jen tehdy, kdy jste na změnu výšky sedla připraveni.



UPOZORNĚNÍ:

Při posunu teleskopické sedlovky směrem dolů do sedlové trubky (zasunutí) je důležité, aby současně s posunem sedlovky do sedlové trubky docházelo k vytahování lanovodu z otvoru v přední části rámu (směrem k řídítkům). Budete-li sedlovkou posouvat směrem nahoru (vysunutí), zasunujte lanovod sedlovky stejnou rychlostí, jakou je sedlovka vytahována, do rámu elektrokola.

Předejdete tak porušení lanovodu a tím znemožnění řádné funkce teleskopické sedlovky.

DOTAŽENÍ VŠECH ŠROUBŮ JÍZDNÍHO KOLA

Představec, řídítka, brzdové páky, košík na láhev, šroub sedlové trubky, šrouby brzdových čelistí, šroub objímky přesmykače a přesmykače, šrouby přehazovačky atd. - nikdy nepřekračujte doporučené utahovací momenty uváděné přímo na jednotlivých komponentech - především u karbonových komponentů a dílů může dojít k jejich nevratnému poškození.

Zkontrolujte úplnost a dotažení jednotlivých šroubů převodníku. Hlavně pak šroubu, který drží kliku na ose. Pokud se uvolní klika na ose, je nutné IHNEDE záadu napravit, jelikož i krátká jízda s „volnou“ klikou může být příčinou nenávratného znehodnocení klik. Stejným způsobem je třeba kontrolovat i utažení pedálů v klice.

TABULKA UTAHOVACÍCH MOMENTŮ JEDNOTLIVÝCH KOMPONENTŮ

Komponent	Šroubové spojení	* Nm
Kliky	Upevňovací šroub kliky (se čtyřhrannou hlavou, bez mazání)	34 - 44
	Upevňovací šroub kliky (mazaný octalink)	35 - 50
	Šroub řetězového kola	8 - 11
Středové složení	Utěsněná kazeta v pouzdře	49 - 69
	Miska a pojistný kroužek	49 - 78
Pedály	Osa	34
Boty	Šroubky kufrů	5 - 8
	Kolík	4
Brzdy	Upevňovací šroub pro montáž k rámu (V-brzdy)	5 - 9
	Otočný čep (čelistové brzdy)	8 - 10
	Upevňovací šroub lanka	6 - 8
	Upevňovací šroub brzdových destiček	5 - 7
	Upevňovací šroub pro vložení obložení brzdových destiček	1 - 2
Přehazovačka (zadní měnič převodů)	Montážní šroub (šroub úchyty)	8 - 10
	Upevňovací šroub lanka	4 - 6
	Šroub klece s kladkami	3 - 4
Přesmykač (přední měnič převodů)	Montážní šroub	5 - 7
	Upevňovací šroub lanka	5 - 7
Páčka brzdy a měniče	Montážní šroub držáku (imbus)	6 - 8
	Montážní šroub držáku (šroubovák)	2.5 - 3
	Montážní šroub zarážky (rám) - šroubovák	1.5 - 2
	Upevňovací šroub řazení	2.5
Náboj	Rychloupínací páčka	9 - 12
	Matice pro nastavení ložiska rychloupínacího náboje	10 - 25
Volnoběžný náboj	Upevňovací šroub volnoběžky	35 - 49
	Upevňovací šroub matice volnoběžky	35 - 44
	Pojistný kroužek bloku řetězového kola	29 - 49
Představec	Svěrací šroub řídítek (M5)	10-12
	Svěrací šroub řídítek (M6)	14-16
	Rozevírací kónus představce	19,6
	Aheadset pro upevnění vidlice (M5)	10-12
	Aheadset pro upevnění vidlice (M6)	14-16
	Jisticí šroub u představců se seřiditelným sklonem	11-12
Sedlová trubka	Sedlový šroub (systém dvou šroubů) M5/M6	9-11
	Sedlový šroub (systém jednoho šroubu) M7/M8	16-19
	Upnutí sedla	12
Košík na láhev	Šroubky	5

* Podle technické dokumentace a propagačních materiálů výrobců komponentů.

ČIŠTĚNÍ A MAZÁNÍ

Čištění: Pro zachování dokonalé funkce je velmi důležité udržovat jízdní kolo čisté. Špína a prach poškozují zejména pohyblivé části jízdního kola, jedná se zejména o řetěz, pastorek, měnič a ráfky. Jestliže jezdíte v bahnitěm terénu, je nutné kolo důkladně očistit po každé jízdě.

Nevhodné pro čištění jízdního kola jsou vysokotlaké vodní čističe. Voda se může dostat do ložisek, vysoký tlak je schopen odstranit mazací oleje a vazelíny. Ruční čištění kola je vždy nejlepší. Nikdy neotírejte kolo bez předchozího navlhčení vodou, jinak dojde k odření laku a povrchu komponentů.

Mazání: Věnujte pozornost všem pohyblivým součástem jízdního kola, zejména řetězu. Mazací prostředky určené pro automobily a motocykly nejsou vhodné pro použití na jízdní kola.

- Měníč příliš nepromazávejte. Při použití velkého množství mazacího prostředku dochází k ulpívání špíny a prachu.
- Vyvarujte se nanesení mazacího prostředku na ráfky, brzdové botky, brzdové kotouče.
- Vhodné je občas promazat otočné čepy brzdových pák a čelistí.
- Promazání tahů (lanek a bowdenů), nábojů, hlavového složení, šlapacího středu a pedálů je vhodné přenechat zkušenému mechanikovi. Tyto komponenty je nutné celé rozebrat, vyčistit, promazat, znovu sestavit a seřídít.

HARMONOGRAM ÚDRŽBY



UPOZORNĚNÍ:

Před jakoukoli činností na elektrokole z něj nejprve vyjměte baterii.

Po ujetí cca 200-300 km a nejpozději do 6-ti měsíců po zakoupení jej předejte k provedení garančního seřízení vašemu prodejci. Tato prohlídka může odhalit různé vady a napomůže kvalitnímu seřízení komponentů po počátečním provozu jízdního kola. Neabsolvování garanční prohlídky může být v případě vzniku související závady důvodem k zamítnutí reklamace.

Pokud jezdíte často a hlavně v těžkém terénu, postupujte podle následujícího harmonogramu údržby:

Po každé jízdě: zkontrolovat - funkčnost brzd, řazení, lehkost otáčení kol, řídítek, šlapacího středu, rychloupínací šrouby, nabití baterie.

Každý týden, nebo po cca 200 km: tlak v pneumatikách, vycentrování ráfků kol, dotažení všech šroubových spojů, dotažení třmenu a kotouče v případě kotoučových brzd, promazat řetěz.

Každý měsíc: umýt, osušit a nakonzervovat jízdní kolo, provést důkladnou celkovou inspekci, zkontrolovat protažení řetězu kalibrem (od 700 km), vytaháný řetěz vyměnit, vyčistit řetěz, zkontrolovat opotřebení dezénu a poškození boků pneumatik, opotřebení brzdových botek / destiček, únik oleje u odpružené vidlice, upnutí sedla, rychloupínacích šroubů sedlovky a kol, promazat čepy brzd, brzdových pák, měniče a ústí bowdenů, vyčistit a promazat vnitřní nohy odpružené vidlice nad stíracími kroužky.

Každé 3 měsíce: zkontrolovat dotažení matic a šroubů, promazat sedlovou trubku a představec.

Každých 6 měsíců: provést celkový servis v odborném servisu.



UPOZORNĚNÍ:

Jízdní kolo, stejně jako všechny mechanické součásti, podléhá opotřebení a vysokým mechanickým namáháním. Různé materiály a součásti mohou reagovat na opotřebení nebo na únavové namáhání různými způsoby. Je-li projektovaná životnost součástí překročena, může náhle selhat a případně způsobit zranění jezdce. Jakákoliv forma trhlin, rýh nebo změna zbarvení na vysoce namáhaných místech naznačuje, že byla dosažena životnost součásti a součást se má vyměnit.

U komponent z kompozitu nemusí být poškození nárazem patrné a zjistitelné uživatelem. Proto by se komponenty z kompozitu, v případě jakéhokoliv nárazu, mají buď vrátit výrobcí ke kontrole nebo mají být zlikvidovány a nahrazeny novými.



UPOZORNĚNÍ:

Používejte pouze originální náhradní díly na součásti, které jsou kritické z hlediska bezpečnosti.

7. PŘEPRAVA, SKLADOVÁNÍ A LIKVIDACE

PŘEPRAVA ELEKTROKOLA

Pokud budete přepravovat jízdní kolo osobním automobilem, používejte pouze schválené přepravní nosiče, jejichž použití je pro dané vozidlo schváleno.

Pokud je jízdní kolo přepravováno na osobním automobilu za deště nebo obdobných zhoršených podmínek, bude nezávisle na jízdní rychlosti a intenzitě deště vystaveno velkému množství vody. Chraňte zejména elektrické prvky a pohybující se součásti (lanka, řadící páčky, řetěz) nějakým nepromokavým krytem. Velmi vhodná je v takovém případě i ochrana sedla, např. pomocí omotání igelitovou fólií.

Během přepravy by jízdní kolo nemělo stát "na hlavě", tzn. připevněné ke střeše automobilu za řídky, neboť by na řídky mohly působit vysoké dynamické síly, které by za určitých okolností mohly vést k únavě materiálu a následně jeho destrukci. Přeprava elektrokola na střeše auta není dovolená, pro jejich vyšší hmotnost (motor, baterie). Doporučená přeprava je na nosiči elektrokol, který je připevněn vzadu přes tažné zařízení auta.

Odstraňte všechny součásti, které je možno snadno ztratit nebo odstranit, resp. odcizit (např. hustilky, láhve, brašny, osvětlení apod.). Přizpůsobte příslušným podmínkám jízdní rychlost vozidla (velká citlivost na boční vítr) a věnujte pozornost podjíždění snížených profilů, jako např. tunely, podjezdy a garáže.



UPOZORNĚNÍ:

Pozor na maximální zatížení nosiče elektrokol. Elektrokola mají vyšší hmotnost než jízdní kola.

SKLADOVÁNÍ ELEKTROKOLA

Pokud budete elektrokolo skladovat po delší dobu (např. přes zimu), dodržujte následující podmínky:

1. Elektrokolo před uskladněním řádně vyčistěte a proveďte promazání příslušných součástí (zejména řetěz, převodníky, měnič, přesmykač a ráfky).
2. Chromové součásti a součásti s lesklou povrchovou úpravou ošetřete prostředkem chránícím proti korozi.
3. Zkontrolujte tlak vzduchu v pneumatikách, případně jej upravte na předepsaný tlak.
4. Nabijte baterii. Neponechávejte poté nabíječku připojenou k síti ani k baterii. Při delším uskladnění by baterie měla být pravidelně dobíjena každé dva měsíce.
5. Baterie a nabíječka by měly být uloženy na suchém a dobře větraném místě s okolní teplotou 0 – 35°C a relativní vlhkostí do 65%. Vyhněte se blízkosti s korozivními látkami a dbejte na dostatečnou vzdálenost od nadměrného tepla a otevřeného ohně.
6. Elektrokolo chraňte před povětrnostními vlivy, zejména sluncem, deštěm a sněhem.
7. Elektrokolo skladujte v suché temné místnosti a chráněné před prachem.



LIKVIDACE ELEKTROKOLA PO UKONČENÍ JEHO ŽIVOTNOSTI

Chraňte životní prostředí! Elektrozařízení ani baterie nevyhazujte do komunálního odpadu. Tento výrobek a jeho baterie obsahuje elektrické/elektronické součásti. Podle evropské směrnice 2012/19/EU se elektrická a elektronická zařízení a baterie po ukončení své životnosti nesmějí vyhazovat do komunálního odpadu, ale je nezbytné je odevzdat k ekologické likvidaci na k tomu určená sběrná místa. Informace o těchto místech obdržíte na obecním úřadě.

LOKALIZACE PORUCH

Do oprav se pouštějte sami pouze tehdy, když jste si jisti potřebnými znalostmi a disponujete potřebným nářadím k uskutečnění požadovaného servisního úkonu. Pokud není příčina poruchy zřejmá a není přitom možné vyloučit její opakovaný výskyt, měli byste se obrátit na specializovaného prodejce značky MTF.

Některé základní a nejběžněji se vyskytující typy poruch a způsob jejich odstranění jsou následující:

PROBLÉM	MOŽNÁ PŘÍČINA	OPATŘENÍ K NÁPRAVĚ
Kola se otáčejí se znatelným odporem.	<p>Tlak v pneumatikách je příliš nízký, je možné, že došlo k defektu.</p> <p>Pneumatiky nebo části kola jsou v kontaktu s vidlicí nebo zadní stavbou, brzdami nebo blatníky.</p> <p>Zvýšený odpor ložisek kola.</p>	<p>Nahustěte pneumatiky, aby je nebylo možno stlačit na povrchu pouhým stiskem palce. V případě jejich poškození pneumatiky vyměňte.</p> <p>Jestliže kolo není upnuto uprostřed vidlice (stavby), proveďte jeho vyrovnání. Proveďte vystředění brzd a v případě potřeby je seřídte.</p> <p>Seřídte vůli ložisek kol nebo je vyčistěte a namažte.</p>
Pedály je možno pohybovat jen velmi obtížně.	<p>Řetěz, převodníky, pastorky nebo řazení jsou znečištěny nebo nejsou dostatečně promazány.</p> <p>Ložiska pedálů nebo středového složení nejsou dostatečně promazány nebo jsou poškozeny.</p>	<p>Vyčistěte a namažte příslušné součásti.</p> <p>Vyjměte a proveďte promazání a seřízení ložisek pedálů. V případě potřeby proveďte výměnu.</p>
Záběr pedálů není rovnoměrný.	<p>Je pravděpodobné, že došlo k uvolnění kliky nebo pedálů.</p> <p>Středové složení je nesprávně seřízeno.</p> <p>Došlo k ohnutí kliky, převodníku nebo pedálové osy..</p>	<p>Proveďte utažení klik nebo pedálu.</p> <p>Proveďte správné seřízení a utažení, v případě potřeby proveďte výměnu.</p> <p>Proveďte výměnu.</p>
Řetěz vyskakuje (padá) z ozubení převodníku nebo pastorku.	<p>Přesmykač nebo měnič jsou nesprávně seřízeny.</p>	<p>Proveďte seřízení dorazů přesmykače nebo měniče.</p>
Řazení nefunguje správným způsobem, dochází k přeskokování řetězu po pastorcích.	<p>Řadicí páčka je volná nebo poškozená.</p> <p>Došlo k uvolnění upevňovacích nebo vodících prvků pro převodové lanko.</p> <p>Přesmykač nebo měnič nejsou správně seřízeny.</p> <p>Délka řetězu (rozteč jednotlivých článků) se vlivem</p>	<p>Seřídte řadicí páčku nebo ji vyměňte.</p> <p>Utáhněte vodící šrouby, v případě potřeby vyměňte lanko.</p> <p>Proveďte seřízení přesmykače nebo měniče.</p> <p>Proveďte výměnu řetězu za nový.</p>

	<p>opotřebení prodloužila nad mezní hodnotu. Řetěz je poškozen nebo není promazán.</p>	<p>Vyměňte řetěz nebo proveďte jeho vyčištění a namazání.</p>
<p>Brzdy nepracují správně.</p>	<p>Ráfek, brzdové kotouče nebo deštičky jsou znečištěny nebo zamaštěny.</p> <p>Brzda je nesprávně seřízena (čelisti jsou příliš daleko od sebe).</p> <p>Brzdové lanko se nepohybuje volně.</p> <p>Brzdové deštičky jsou opotřebený.</p>	<p>Vyčistěte ráfky a ostatní části brzdového systému.</p> <p>Proveďte seřízení pomocí regulačních prvků brzdy.</p> <p>Zkontrolujte upevnění lanka a stav bowdenů, případně vyměňte poškozené lanko nebo bowden.</p> <p>Vyměňte brzdové botky nebo deštičky používejte vždy pouze typ odpovídající použitým brzdám.</p>
<p>Brzdy vydávají skřípavý nebo pískavý zvuk.</p>	<p>Došlo k povolení upínacího prvku brzd.</p> <p>Brzdové botky nebo deštičky jsou opotřebený.</p> <p>Ráfek, brzdové kotouče, botky nebo deštičky jsou znečištěny nebo zamaštěny.</p>	<p>Utiahnite skrutky a nastavte brzdy.</p> <p>Vymeňte brzdové doštičky, používejte vždy len správný typ.</p> <p>Vyčistite ráfiky a ostatné časti brzdového systému.</p>
<p>Baterie nemá napětí.</p>	<p>Baterie není zapnuta.</p> <p>Baterie je vybita.</p> <p>Výstupní vedení není připojeno k baterii.</p>	<p>Zapněte baterii.</p> <p>Nabijte baterii.</p> <p>Zapojte vedení od baterie dle instrukcí v návodu.</p>
<p>LED indikátor nabíječky nesvítí.</p>	<p>Špatné připojení do sítě.</p> <p>Vadná nabíječka.</p>	<p>Zkontrolujte zásuvku a řádné připojení napájecího přívodu k nabíječce a do síťové zásuvky.</p> <p>Vyměňte nabíječku.</p>
<p>Baterie se nedobíjí.</p>	<p>Špatný kontakt výstupního konektoru nabíječky s baterií.</p> <p>Zásah ochrany před přebitím baterie.</p> <p>Nabíječka je poškozená.</p> <p>Články baterie jsou vadné.</p>	<p>Zkontrolujte výstupní konektor z nabíječky, zda je řádně připojen do baterie.</p> <p>Baterie může být normálně použita.</p> <p>Vyměňte nabíječku.</p> <p>Vyměňte baterii.</p>
<p>LED indikátor svítí stále červeně i po dlouhé době nabíjení.</p>	<p>Vadná baterie.</p>	<p>Nechte prověřit stav baterie.</p>

Dojezd kola nízký i přesto, že je plně nabitá baterie.	Podhuštěné pneumatiky.	Ověřte, zda je správný tlak v pneumatikách.
	Venkovní teplota je pod bodem mrazu.	Omezte užívání motorové asistence.
	Silný protivítr, velké zatížení kola kvůli prudkému stoupání.	Omezte užívání motorové asistence.
	Baterie může být příliš stará.	Vyměňte baterii.
Motor nereaguje, i když je systém zapnutý.	Vadný kabel od baterie.	Nechte elektroinstalaci prověřit.
	Spínač na brzdové páce nefunguje.	Zkontrolujte kabelové kontakty a funkci spínače.
Kolo nereaguje na nastavení LCD panelu. Motor nejede na maximální výkon.	Baterie zřejmě nebude dostatečně dobítá.	Nabijte baterii.
	Regulátor výkonu je vadný. Případně mohou být přerušené kontakty mezi baterií a motorem.	Nechte elektroinstalaci prověřit.

V případě jakýchkoliv dotazů, nebo jiných obtíží kontaktujte svého prodejce.

8. ZÁRUKA ELEKTROKOLA

Záruční podmínky

Prodejce Corratec opraví na svoje náklady veškeré závady vzniklé vadou materiálu, zpracování, konstrukce nebo montáže, které se vyskytnou v době záruky. Záruka se nevztahuje na poškození vzniklá havárií, přetěžováním rámu či kola extrémní zátěží, nesprávným používáním, obsluhou nebo údržbou, špatným uskladněním nebo neodborně provedenou opravou.

Postup při reklamaci

Reklamaci elektrokola nebo baterie uplatňujte vždy u svého prodejce.

Při uplatnění reklamace předložte doklad o koupi, případně také záruční list se zapsaným výrobním číslem rámu nebo baterie a uveďte důvod reklamace a přesný popis závady.

Záruční doba

24 měsíců na komponenty elektrokola. Vztahuje se na výrobní vady a vady materiálu mimo běžné opotřebení používáním.

6 měsíců na životnost baterie, Jmenovitá kapacita baterie neklesne pod 70% své celkové kapacity v průběhu 6 měsíců od prodeje elektrokola.

Všeobecné podmínky používání

Každý uživatel kola je zodpovědný za škodu nebo poškození způsobené nesprávným používáním jízdního kola a jeho komponentů. Vždy před a po každé jízdě pečlivě zkontrolujte rám jízdního kola a všechny jeho komponenty.

PODMÍNKY ZÁRUKY

Výrobek musí být používán výhradně k tomu účelu, ke kterému byl vyroben a ke kterému je určen. Při uplatňování záruky zákazník předloží kompletní čisté kolo, potvrzený originál záručního listu a prodejního dokladu (paragonu).

Reklamacce mají vždy charakter odstranitelné vady, která se řeší výměnou součástí, opravou nebo odborným seřízením. Opravou je zajištěno, že zákazník může výrobek nadále řádně a bez omezení užívat.

Nárok na uplatnění záruky zaniká:

- Bylo-li zjištěno, že k poškození výrobku nedošlo vinou výrobce, ale uživatele (neodbornou opravou, extrémním zatížením, špatným uskladněním apod.).
- Neuplatněním nároku ze záruky v záruční lhůtě.
- Nebyl-li výrobek řádně používán a udržován v souladu s návodem k použití.
- Nebyl-li při uplatnění nároku ze záruky předložen řádně vyplněný záruční list a originál dokladu o koupi (paragon).
- Závady vzniklé běžným opotřebením (např. řetězu nebo ráfků) nebo nadměrným opotřebením způsobeným zanedbáním kontroly a údržby nemohou být předmětem reklamace.

Podmínky záruky na jednotlivé součásti elektrokola

Záruka na komponenty se nevztahuje na závady vzniklé vinou uživatele, nedodržením pokynů v návodu, běžným opotřebením, používáním k takovým účelům, ke kterým rám ani komponenty nejsou určeny (profesionální závodění, extrémní skoky a ostatní nestandardní použití). Výrobce ani prodejce nenesou žádnou zodpovědnost za zranění způsobené při používání elektrokola a jejich komponentů.

Rám a vidlice

Záruka se vztahuje na materiál, jeho spoje a prorezavění. Záruku nelze uplatnit na poškození způsobené havárií nebo neodbornou opravou. Pro posouzení příčiny poškození je nutné zachování původního laku na daném dílu.

Odpružené vidlice a zadní pružící jednotky

Základním kritériem pro přijetí reklamace prasklé odpružené vidlice je neporušenost geometrie vnitřních a vnějších nohou vidlice. Nelze uplatňovat závady typu vzniku vůle, jestliže je ve vidlici nečistota a voda, která způsobuje poškození, dále pak ohyb sloupku vidlice nebo poškození korunky vlivem nehody nebo přetížení.

U zadní pružící jednotky nelze uznat závady, při kterých je poškozena geometrie jednotky (havárie či přetížení při nevhodném nastavení), nebo je patrné unikání vzduchu či oleje způsobené vniknutím nečistot a vody pod těsnění, jsou patrné rýhy nebo stopy koroze na kluzných částech.

Řízení

Záruka se vztahuje na materiálové vady, neuznává se deformace sloupků vidlice při nadměrném dotažení představce nebo deformace představce po vysunutí nad značku maximálního přípustného vysunutí. Provoz jízdního kola vyžaduje kontrolu a vymezování vůle hlavového složení, proto vytlučené, zkorodované nebo znečištěné ložiskové dráhy nelze uznat jako oprávněnou reklamaci.

Středové složení

Do záruky spadají vady materiálu a jeho tepelné zpracování. Běžné seřizování vůle není předmětem garančních oprav. Rovněž není možné uznat zdeformované nebo vytržené závity dílů a poškozený mnohohran klik. Vydřené ložiskové dráhy a zkorodované díly nejsou předmětem garance. Kontrolujte proto pravidelně stav středového složení a včas reagujte na případný vznik znatelné vůle.

Pedály

Záruka se vztahuje na prokazatelnou vadu materiálu. Opotřebením provozem, uvolněním či prasknutím spojů rámečku nebo ohyb čepu způsobené nárazem nejsou důvodem k uznání reklamace. Zvukové projevy a seřizování vůle nejsou předmětem garance, ale pozáručního servisu. Pozor na uvolňování pohyblivých částí nášlapných pedálů, kontrolujte jejich správné dotažení. Na ztrátu uvolněných částí se záruka nevztahuje.

Kola

Do záruky spadají vady materiálu (prasklý ráfek, náboj, pastorek, osa) včetně vad povrchové úpravy. Základním kritériem pro přijetí záruky na provozní vůli a hlučnost chodu pastorku je jeho funkčnost. Vydřené ložiskové dráhy, vniknutí nečistot do volnoběžného tělesa a ložisek náboje a zkorodované díly nejsou předmětem záruky.

Brzdy, řazení, měnič, přesmykač

Do záruky spadají vady materiálu. Na seřízení se záruka nevztahuje. Skladováním, manipulací a jízdou se nastavení může změnit a jeho seřizování patří k běžné údržbě kola. Řazení zejména páčkami přesmykače vyžaduje určitou dávku citu. Na případné stržení mechanismu vlivem použití nepřiměřené síly nemůže být záruka uplatněna.

Sedlo, sedlovka

Záruka se vztahuje na vady materiálu, vada se posuzuje z hlediska vlivu na funkci. Rýhy způsobené posuvem sedlovky v sedlové trubce nelze reklamovat. Reklamace na sedlovku se neuznává, byla-li vysunuta nad značku maximálního přípustného vysunutí. Rovněž nelze uplatnit záruku na ohyb sedlovky vlivem nehody nebo přetížení po doskoku, ohyb saní (ližin) sedla, porušení lanovodu teleskopické sedlovky v sedlové trubce, roztržení potahu sedla apod.

Řetěz

Předmětem záruky jsou materiálové vady (např. přetržení článku). Na opotřebením běžným provozem se záruka nevztahuje. Záruka se nevztahuje na přetržení řetězu vlivem necitlivého řazení (rozpojení na čepu), deformace vzniklé provozem (přetočení), provozní opotřebením (vytažení řetězu, tzn. překročení maximální přípustné rozteče článků) a při zanedbání údržby (koroze, zadření vlivem značných nečistot apod.).

Odrázky, kryt převodníku

Záruka se vztahuje na materiálové vady. Ulomené nebo rozbité díly nejsou předmětem záruky.

Kotoučové a hydraulické brzdy

Záruka se vztahuje na výrobní nebo materiálové vady. Nelze uplatňovat záruku na poškození způsobená nehodou, zanedbáním údržby nebo neodbornou opravou. V případě hydraulických brzd použijte vždy brzdovou kapalinu doporučenou výrobcem. Brzdové kapaliny se liší svými vlastnostmi natolik, že v případě použité nesprávné kapaliny může dojít k vážnému poškození celého brzdového systému.

Baterie

Záruka na baterii se vztahuje pouze při dodržení následujících podmínek používání, skladování a nabíjení.

Jak skladovat baterie elektrokola?

Baterii skladujte při vyšších teplotách než 15 ° C. Nikdy neskladujte vybité baterie. Třeba je částečně nabít a tak skladovat. Pokud předpokládáte dlouhodobé uskladnění (více než 4 týdny), je nejlépe baterie nechat nabít na 60% své kapacity. Při dlouhodobém skladování se tedy vyvarujte odkládání vybitých, ale i plně nabitých baterií. Vybité baterie by se mohly trvale znehodnotit a plno nabitě by mohly ztratit na své životnosti.

doporučení:

- Baterii je třeba skladovat v prostorách s pokojovou teplotou. Nenechávat baterii odloženou na slunci během léta. Testované lithium-iontové baterie jsou nejodolnější při teplotě 20 až 25 ° C. Baterie, které dlouhodobě pracují při teplotě 5 ° C nebo méně a při teplotě 40 ° C, se opotřebovávají rychleji. Pokud je baterie často provozována při těchto vysokých nebo nízkých teplotách, má to negativní vliv na životnost. A to je v důsledku chemických procesů v baterii.
- Při delším odstavení je třeba baterii nechat nabitou na úrovni mezi půl a tři čtvrtě kapacity. Frekvence nabíjení a vybíjení (počet nabíjecích cyklů), má vliv na stárnutí.

VÝROBCE

IKO Sportartikel Handels GmbH
Kufsteiner Str. 72
83064 Raubling, Germany
www.corrattec.com

corrattec *PASSION OF CYCLING*

